



- **MANUAL DE INSTRUCCIONES PARA EL USO Y MANTENIMIENTO de los Filtros de Arena para Piscinas Privadas.**
- **HANDBOOK FOR USE AND MAINTENANCE of Sand Filters for Residential Pools.**
- **MANUEL D'INSTRUCTIONS POUR L'UTILISATION ET ENTRETIEN des Filtres à Sable pour Piscines Privées.**
- **BETRIEBS-UND WARTUNGSANWEISUNG für Sandfilter für Privatschwimmbecken.**
- **MANUALE D'ISTRUZIONI PER L'UTILIZZO E LA MANUTENCIONE dei Filtri di Sabbia per Piscine Private.**



**MODELO / MODEL / MODELE / MODELL / MODELLO:
SAN SEBASTIAN**

DESPIECE / PARTS DRAWING / PLAN DE DESMONTAGE / ZEICHNUNG / DISEGNO

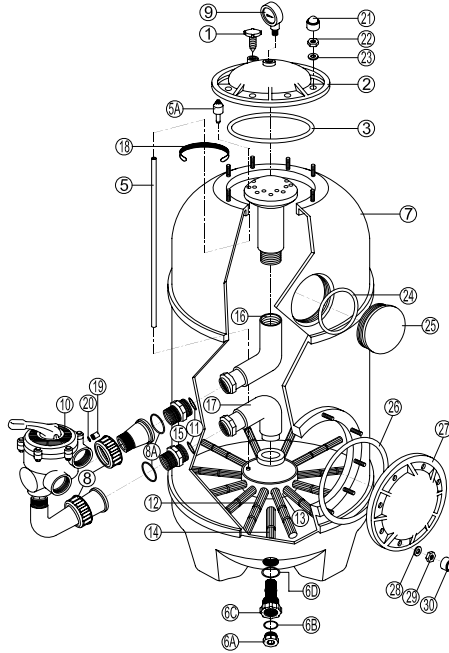

Pos.	DENOMINACION	DESIGNATION	DESIGNATION	BEZEICHNUNG	DENOMINAZIONE	CTD.
1	Tapón de purga	Drain plug	Bouchon de purge	Ablass-Stopfen	Tappo di spurgo	1
2	Tapa filtro	Filter cover	Couvercle du filtre	Abdeckung Filter	Coperchio filtro	1
3	Junta para filtro	Filter gasket	Joint du filtre	Dichtung Filter	Guarnizione per filtro	1
4	Distribuidor	Distributor	Distributeur	Verteiler	Distributore	1
5	Tubo de purga (aut.)	Drain pipe (aut.)	Tuyau de purge (autom.)	Abflussrohr (autom.)	Tubo di spurgo (aut.)	1
5A	Crepina de purga (aut.)	Drain screen aut.)	Crépine de purge (autom.)	Saugkorb Ablass (autom.)	Succhieruola di spurgo (aut.)	1
6A	Tapón	Plug	Bouchon	Stopfen	Tappo	1
6B	Junta tórica	O-ring	Joint torique	O-ring	Guarnizione OR	1
6C	Cuero desagüe	Drain corps	Le corps de bonde	Drain body	Scolate il corpo	1
6D	Junta tórica	O-ring	Joint torique	O-ring	Guarnizione OR	1
7	Cuerpo de filtro	Filter casing	Corps du filtre	Filterkessel	Corpo del filtro	1
8	Racores enlace selector	Selector adaptors	Raccords de liaison du sélecteur	Anschluszen Vorrichtung	Raccordi acciamento selettore	1
8A	J. tórica enlace selector	Ring selector O-ring	Joint torique de liaison du sélecteur	O-ring für Wahleinrichtung	Guarnizione acciamento selettore	2
9	Manómetro	Pressure gauge	Manomètre	Manometer	Manometro	1
10	Válvula selector	Selection valve	Vanne multivoile	Ventil	Valvola multivia	1
11	Junta tórica	O-ring	Joint thorique	O-ring	Guarnizione OR	2
12	Crepina	Strainer	Crépine	Saugkorb	Succhieruola	12
13	Colector	Collector	Collecteur	Sammler	Collettore	1
14	Crepina vaciado	Emptying strainer	Crépine de vidange	Saugkorb Entleerung	Sochieruola svuotamento	1
15	Machones reduc.	Reduced taps	Manchons filetés de réduction	Reduktionshülse	Manicotti filettati ridotti	2
16	Brazo distribuidor	Distributor arm	Bras du distributeur	Verteilerarm	Braccotti distributore	1
17	Brazo colector	Collector Arms	Bras de collecteur	Sammler-arm	Braccio collettore	1
18	Brida	Flange	Bride	Flansch	Flangia	1
19	Mirilla selector	Selector peephole	Regard du sélecteur	Schauglas Wahleinrichtung	Spioncino selettore	1
20	Junta plana mirilla	Flat peephole seal	Joint plat du regard	Flachdichtung Schauglas	Guarnizione piatta spioncino	1
21	Cubretuerca	Nut cover	Çouvre-écrou	Schutz Mutter	Copridado	8
22	Tuerca tapa	Nut	Écrou du couvercle	Mutter für Abdeckung	Dado coperchio	8
23	Arandela plana	Flat washer	Rondelle plate	Unterlegscheibe	Rondella piatta	8
24	Junta visor filtro	Filter viewer ring	Joint du voyant du filtre	Dichtung Schauglas Filter	Guarnizione visore filtro	1
25	Visor nivel	Level viewer	Voyant du niveau	Schauglas Flüssigkeitsstand	Visore di livello	1
26	Junta tapa vaciado	Drain cover gasket	Joint couvercle de vidange	Dichtung Abdeckung Entleerung	Guarnizione coperchio svuotamento	1
27	Tapa vaciado	Drain plug	Bouchon vidange	Ablafschraube	Tappo svuotamento	1
28	Arandela plana	Flat washer	Rondelle plate	Unterlegscheibe	Rondella piatta	8
29	Tuerca plana	Nut	Écrou du couvercle	Mutter für Abdeckung	Dado coperchio	8
30	Cubretuerca	Nut cover	Couvre-écrou	Schutz Mutter	Copridado	8

ESPAÑOL

Instalar la válvula (10), cuidando que las juntas tóricas (8A) queden alojadas correctamente, y rosca manualmente las tuercas locas (8) hasta cerrar herméticamente. Quitar la tapa (2), llenar con agua una tercera parte del filtro. Para evitar la entrada de arena por el difusor (4), girar éste o taparlo. Llenar ahora el filtro con la cantidad de arena indicada, y colocar el difusor (4) en su posición inicial, descubierto.

Cerrar el filtro con la tapa (2), cuidando que la junta tórica (3) quede situada correctamente. Para obtener un cierre hermético de la tapa (2), apretar las tuercas con sus arandelas uniformemente. Conectar los conductos, poner la válvula en posición LAVADO contracorriente y hacer funcionar la bomba durante un minuto.

ATENCIÓN

NUNCA MODIFIQUE LA POSICION DE LA VALVULA CUANDO LA BOMBA ESTE EN FUNCIONAMIENTO. NUNCA DESMONTE LA VALVULA CUANDO EL FILTRO ESTE BAJO PRESION.

ENGLISH

Place the valve (10), making sure that the O-rings (8A) are correctly placed, and screw the nuts (8) manually until hermetic closing is reached. Remove lid (2) and fill the filter up to 1/3 level with water. To avoid sand entering through the diffuser (4), turn it or cover it. Now fill the filter with specified quantity of sand, and place the diffuser (4) into its initial position, uncovered. Close the filter with the lid (2), ensuring that the o-ring (3) gasket is placed on correctly. To hermetically seal the lid (2), tighten the bolts with their washers evenly. Connect pipes, turn valve into BACKWASH position and start the pump for at least one minute.

CAUTION

NEVER SHIFT VALVE HANDLE POSITION WHILE PUMP IS RUNNING. NEVER DISASSEMBLE VALVE WHILE FILTER IS UNDER PRESSURE.

FRANÇAIS

Installez la vanne (10), faisant attention à que les joints toriques (8A) soient placés correctement, et toumez manuellement les écrous (8) jusqu'à fermer hermétiquement. Enlevez le couvercle (2), remplissez le filtre 1/3 avec de l'eau. Pour éviter que du sable n'entre dans le diffuseur (4), toumez-le ou couvrez-le. Remplissez maintenant le filtre de sable dans la quantité indiquée, et placez le diffuseur (4) dans sa position initiale, découvert.

Fermer le filtre avec son couvercle (2), en veillant à ce que le joint torique (3) soit placé correctement. Por obtenir une fermeture hermétique du couvercle (2), serrer uniformément les écrous avec leurs rondelles.

Raccordez les canalisations, placez la vanne en position LAVAGE canalisation et faites touner la pompe pendant

une minute.

ATTENTION

NE JAMAIS MODIFIER LA POSITION DE LA VANNE PENDANT QUE LA POMPE FONCTIONNE. NE JAMAIS DEMONTER LA VANNE QUAND LE FILTRE EST SOUS PRESSION.

DEUTSCH

Installier Sie das Ventil (10), wobei aufgepasst werden muss, dass sich die torischen Dichtringe (8A) genau an der richtigen Stelle befinden und nun werden die Muttern (8) mit der Hand fest aufgeschraubt, bis sie hermetisch schliessen. Nehmen Sie den Deckel (2) ab und füllen Sie den Filter bis zu einem Drittel mit Wasser auf. Um das Eindringen von Sand durch die Ausflusssdüse (4), zu vermeiden, wird diese gedreht oder abgedeckt. Nun wird der Filter mit der angegebenen Menge Sand gefüllt und die Ausflusssdüse (4) wird freigelegt in ihre ursprüngliche Stellung zurückgebracht.

Der Filter wird mit dem Deckel (2) geschlossen, wobei aufgepft werden muß, daß sich der Dichtring (3) in seiner richtigen Stellung befindet. Um einem hermetischen Verschluss des Deckels (2) zu erreichen, müssen die Muttern mit ihren Unterlagescheiben gleichmäßig fest angezogen werden.

Schließen Sie die Leitungen an, stellen Sie das Ventil auf Gegenstromspülung RÜCKSPULEN und lassen Sie die Pumpe eine Minute lang laufen.

ACHTUNG

NIEMALS DIE POSITION DES VENTILHEBELS UMSTELLEN WENN DIE PUMPE LAUFT. NIEMALS DEN VENTIL DEMONTIEREN WENN DER FILTER UNTER DRUCK IST.

ITALIANO

Installare la valvola (10), controllando che le guarnizioni o-ring (8A) siano alloggiare correttamente, e avvitare manualmenti i dadi (8) fino a ottenere la chiusura ermetica. Togliere il coperchio (2) e riempire d'acqua un terzo del filtro. Onde evitare che entri sabbia attraverso il diffusore (4), girarlo o coprirlo. Riempire ora il filtro con la quantità di sabbia indicata, e collocare il diffusore (4) nella posizione iniziale, avendo provveduto a scoprirlo. Chiudere il filtro con il coperchio (2), controllando che la guarnizione O-ring (3) sia collocata correttamente.

Al fine di ottenere una chiusura ermetica del coperchio (2), stringere y dadi con relativi anelli in modo uniforme.

Collegare le tubazioni, girare la valvola in posizione LAVAGGIO e far girare la pompa per almeno un minuto.

ATTENZIONE

NON SPOSTARE MAI LA MANIGLIA DELLA VALVOLA MENTRE LA POMPA E' IN FUNZIONE. NON SIMONTARE MAI LA VALVOLA MENTRE IL FILTRO E' ANCORA SOTTO PRESSIONE.

**CARACTERISTICAS Y DIMENSIONES / CHARACTERISTICS AND DIMENSIONS
CARACTÉRISTIQUES ET DIMENSIONS / KENNZEICHEN UND MASSEN
CARATTERISTICHE E DIMENSIONI**

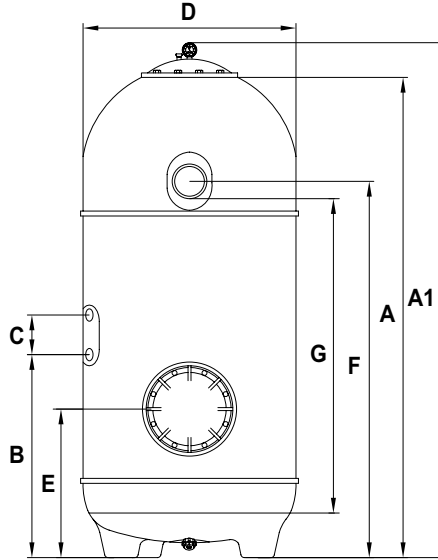

• **ALTURA LECHO FILTRANTE: 1 M. / FILTRATION BED DEPTH: 1 M. / HAUTEUR DE LA COUCHE FILTRANTE: 1 M. SCHICHTÖHE: 1 M.**

MODELO MODEL MODELE MODELL TIPO	SUP. FILTRANTE FILTRATION AREA SURFACE FILTRATION FILTER-FLÄCHE SUP. FILTRANTE (m ²)	CAUDAL FLOW DEBIT LEISTUNG PORTATA V=40m ³ /h	CONEXION CONNECTION CONNECTION ANSCHLÜSSE COLLEGAMENTO (Ø)	DIMENSIONES / DIMENSIONS DIMENSIONS / MASE DIMENSIONI (mm)							ARENA / SAND / SABLE SAND / SABBIA (Kg.) Granulometría Sand grading Granulation Sandörnung (mm)			VOLUMEN VOLUME VOLUME VOLUMEN (m ³)	
				A	A1	B	C	D	E	F	G	04-08	1+2		Total(Kg)
*SSB640.C	0,32	12	2"	1140	1550	600	140	640	460	1130	1000	425	50	475	0,745
*SSB760.C	0,45	18	2"	1490	1600	600	140	760	510	1180	1000	600	50	650	1,020
*SSB900.C	0,63	25	2"	1510	1610	590	140	900	500	1230	1000	850	75	925	1,395
**SPL640.C	0,32	12	2"	1140	1550	600	140	640	460	1130	1000	375	50	425	0,745
**SPL760.C	0,45	18	2"	1490	1600	600	140	760	510	1180	1000	575	50	625	1,020
**SPL900.C	0,63	25	2"	1510	1610	590	140	900	500	1230	1000	800	75	875	1,395

*Mediante brazos / With laterals / Par bras / Mit Auffangarm. **Mediante placa / With nozzles / Par plaque / Mit Aufsangdüsen.



• **ALTURA LECHO FILTRANTE: 1,2 M. / FILTRATION BED DEPTH: 1,2 M. / HAUTEUR DE LA COUCHE FILTRANTE: 1,2 M. SCHICHTÖHE: 1,2 M.**

MODELO MODEL MODELE MODELL TIPO	SUP. FILTRANTE FILTRATION AREA SURFACE FILTRATION FILTER-FLÄCHE SUP. FILTRANTE (m ²)	CAUDAL FLOW DEBIT LEISTUNG PORTATA V=40m ³ /h	CONEXION CONNECTION CONNECTION ANSCHLÜSSE COLLEGAMENTO (Ø)	DIMENSIONES / DIMENSIONS DIMENSIONS / MASE DIMENSIONI (mm)							ARENA / SAND / SABLE SAND / SABBIA (Kg.) Granulometría Sand grading Granulation Sandörnung (mm)			VOLUMEN VOLUME VOLUME VOLUMEN (m ³)	
				A	A1	B	C	D	E	F	G	04-08	1+2		Total(Kg)
*SBL640.C	0,32	12	2"	1740	1800	780	140	640	550	1455	1200	525	50	575	0,820
*SBL760.C	0,45	18	2"	1740	1800	740	140	760	650	1455	1200	750	50	800	1,125
*SBL900.C	0,63	25	2"	1740	1800	740	140	900	650	1455	1200	1050	75	1125	1,620
**SPL640.C	0,32	12	2"	1740	1800	780	140	640	550	1455	1200	475	50	525	0,820
**SPL760.C	0,45	18	2"	1740	1800	740	140	760	650	1455	1200	675	50	725	1,125
**SPL900.C	0,63	25	2"	1740	1800	740	140	900	650	1455	1200	975	75	1050	1,620

*Mediante brazos / With laterals / Par bras / Mit Auffangarm. **Mediante placa / With nozzles / Par plaque / Mit Aufsangdüsen.

PRESION MAXIMA MAXIMUM PRESSURE PRESSION MAXIMALE MAXIMALER DRUCK MASSIMA PRESSIONE 2 Kg / cm ²	PRESION DE TRABAJO WORKING PRESSURE PRESSION TRAVAIL ARBEITS DRUCK PRESIONE DI ESERCIZIO 0,5 + 1,6 Kg / cm ²	PRESION DE PRUEBA TESTING PRESSURE PRESSION PRELVE PRÜFDRUCK PRESIONE DI TEST 3 Kg / cm ²	TEMP. DE TRABAJO OPERATING TEMP. TEMP. DE FONCTION ARBEITSTEMPERATUR TEMPERATURA MAX. 1° C + 40° C	VELOCIDAD FILTRACIÓN FILTRATION RATE VITESSE DE FILTRAGE FILTERGESCHWINDIGKEIT VELOCITÀ DI FILTRAZIONE 40 m ³ /h.
---	--	---	---	---

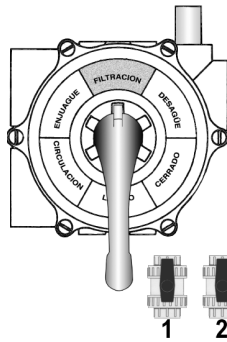
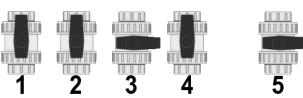
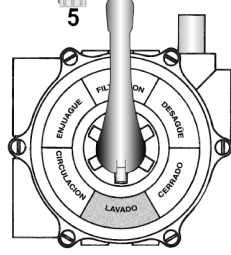
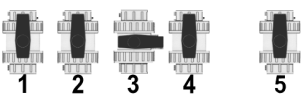
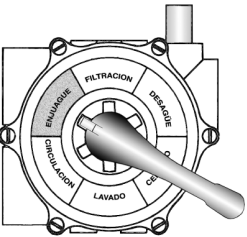
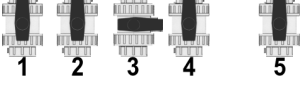
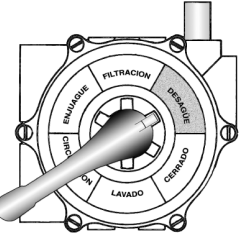
**VALVULA SELECTORA 6 VIAS / 6 WAYS BACKWASH VALVE / VANNE 6 VOIES
6 WEGE-RÜCKSPÜLENVENTIL / VALVOLA SELETRICE 6 VIE**

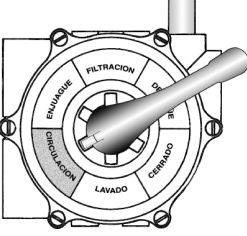
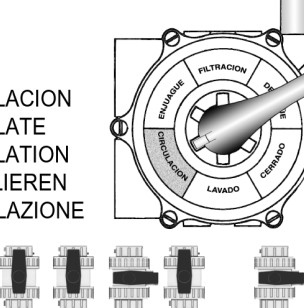
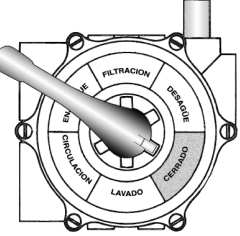
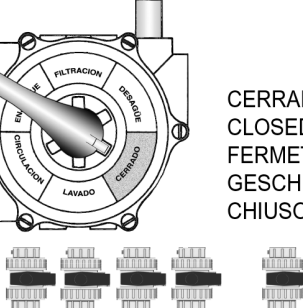
 <p>FILTRACION FILTRATION FILTERN FILTRAZIONE</p> 	 <p>LAVADO BACKWASH LAVAGE RÜCKSPÜLEN LAVAGGIO</p> 			
 <p>ENJUAGUE RINSE RINÇAGE NACHSPÜLEN RISCIACQUO</p> 	 <p>DESAGÜE WASTE VIDANGE ENTLEEREN SVUOTAMENTO</p> 			
 <p>CIRCULACION CIRCULATE CIRCULATION ZIRCULIEREN CIRCOLAZIONE</p> 	 <p>CERRADO CLOSED FERMETURE GESCHLOSSEN CHIUSO</p> 			
<p>1</p> <p>SUMIDERO FONDO DRAIN BONDE DE FOND BODENABLAUF SCARICO DI FONDO</p>	<p>2</p> <p>SKIMMERS SKIMMERS SKIMMERS SKIMMERS SKIMMERS</p>	<p>3</p> <p>LIMPIAFONDOS SUCTION INLETS PRISE BALAI BODENABSAUER PULITORE DI FONDO</p>	<p>4</p> <p>RETORNO PISCINA RETURN REFOULEMENT RÜCKLAUF RITORNO PISCINA</p>	<p>5</p> <p>DESAGÜE WASTE VIDANGE ENTLEEREN SVUOTAMENTO</p>

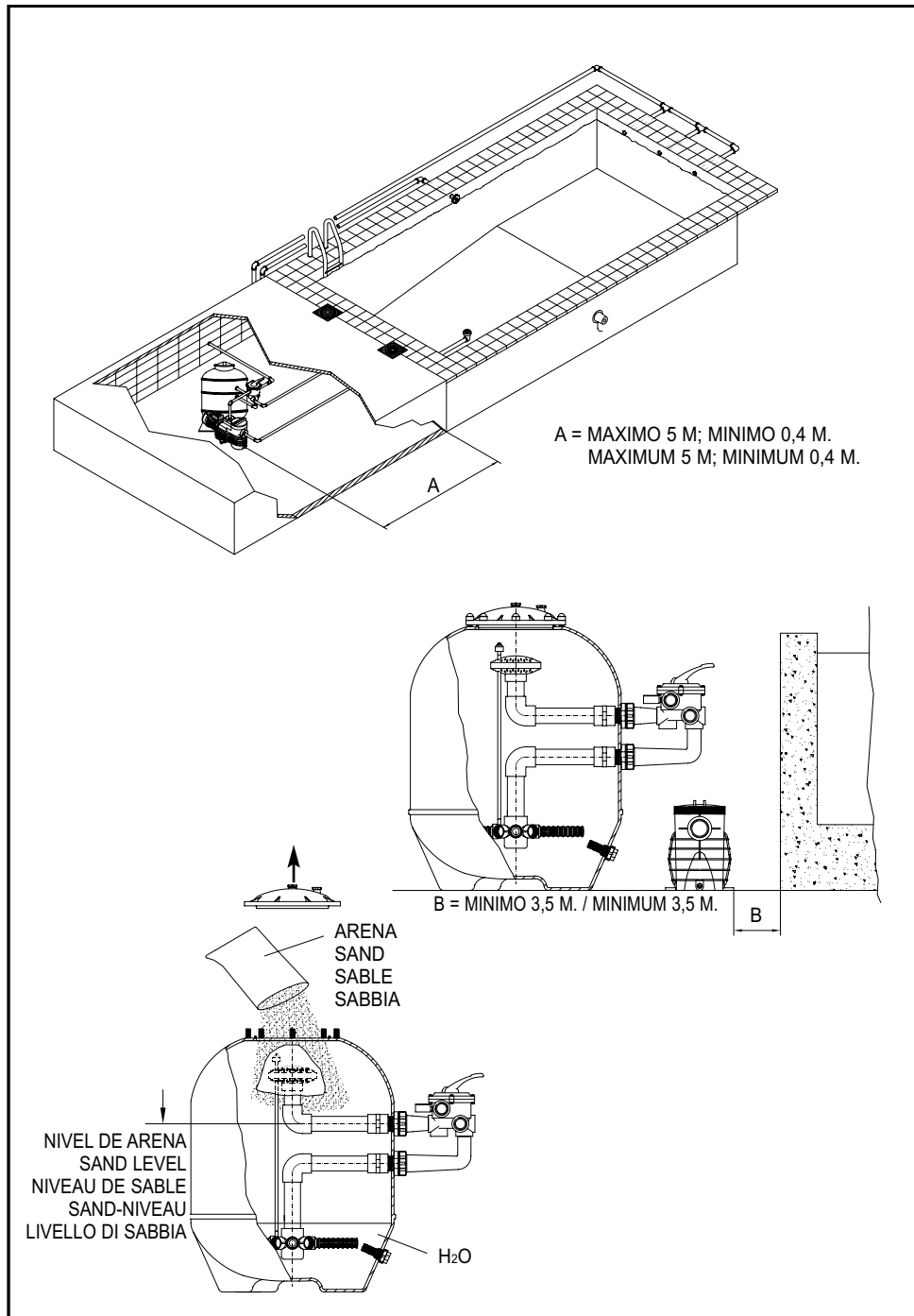

**PLANO DESPIECE / DETAIL DRAWING / PLAN DE DEMONTAGE
EXPLOSIONZEICHNUNG / DISEGNO ESPLOSO**

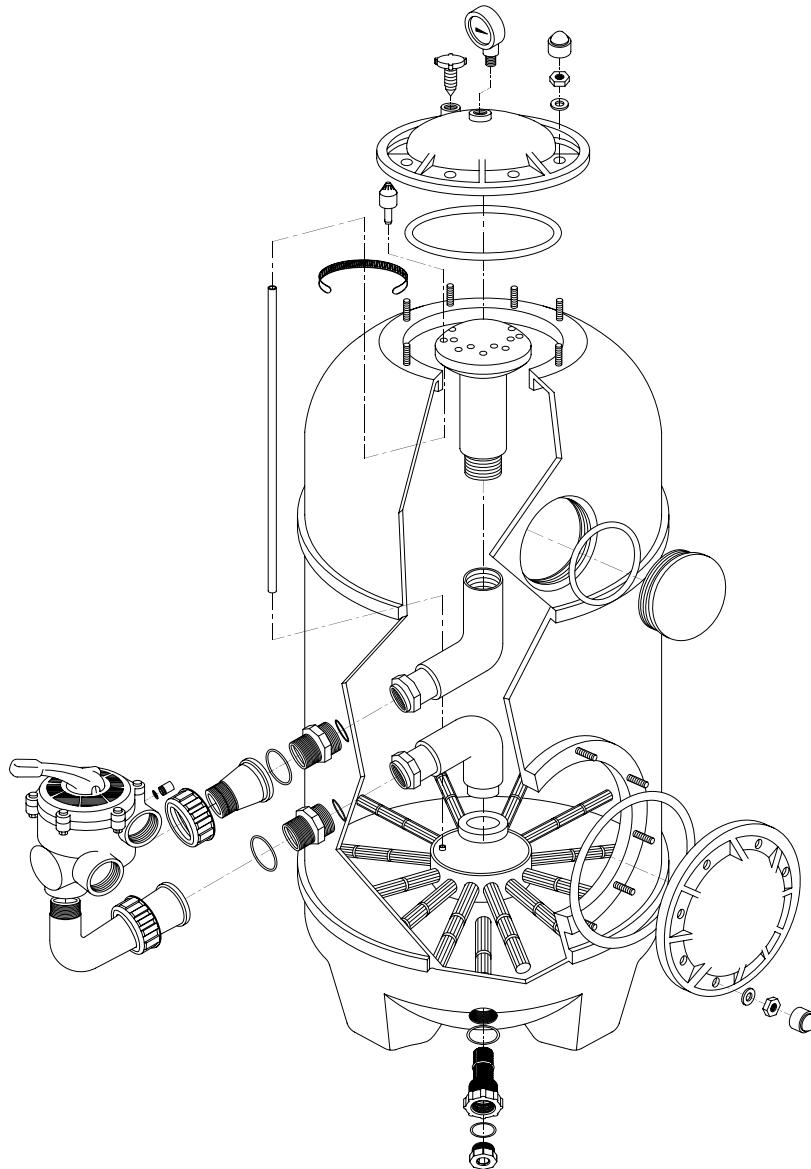



OFICINAS Y FABRICA:

Pol. Ind. La Frontera. C/ Dos, 91; y C/ Seis, 89. 45217 UGENA (Toledo) ESPAÑA.
Telf.: 925 53 30 25*. Fax: 925 53 30 14. Phone: +34 925 53 30 25. Fax: +34 925 53 30 14.
E - mail Nacional: iberica@kripsol.com
E - mail Export: export@kripsol.com

REF.: 032. 0510 UGENA 3000